

Naaitips

Kijk voor meer naaitips in het vernieuwde Knipmode Handboek voor zelfmaakmode. Bestel het Handboek op www.zester.nl/knipmode

Naden stikken

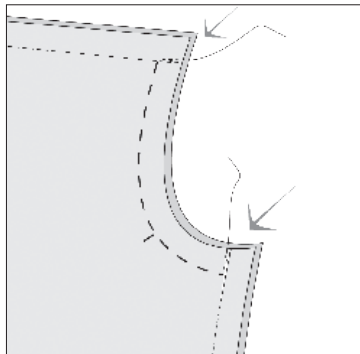

Leg vóór het stikken van de naden de delen met de goede kanten van de stof op elkaar, tenzij anders vermeld. Stik aan het begin en het einde van de naad ± 1 cm heen en terug voor het aan- en afhechten.

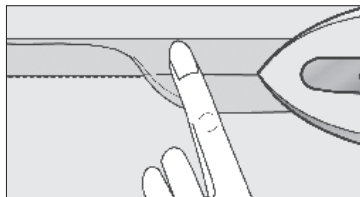

Strijk de naden na het stikken meteen open dat geeft het mooiste resultaat. Ook wordt hiermee voorkomen dat er later verdikkingen ontstaan bij de naden die elkaar kruisen.

- Strijk de figuurnaden plat.

Rekbare stof

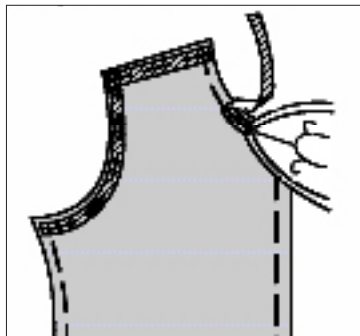

De naden van rekbare stoffen bij de hals, schouders en armsgatranden mogen niet rekken. Om daarvoor te zorgen kun je Vlieseline Naadband gebruiken.

- Strijk het Naadband aan de verkeerde kant midden over de patroonlijn. Stik de naden met een gewone steek (middelgroot) en zet de spanning iets losser.

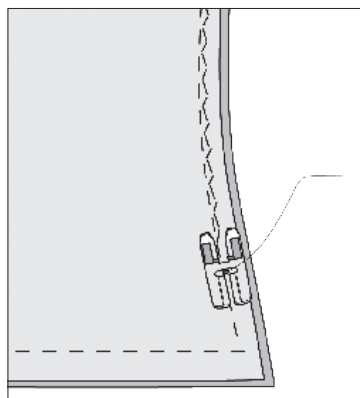

Stik rekbare stoffen altijd met een rekbare steek (b.v. de tricotsteek of een flauwe zigzagsteek).

Stikken met een tweelingnaald

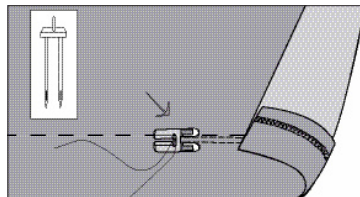

Bij rekbare stoffen worden naden en zomen vaak met een tweelingnaald doorgestikt. Bij dit stiksel knapt de draad minder snel. Houd bij het doorstikken met de tweelingnaald de goede kant van de stof boven.

Naden afwerken

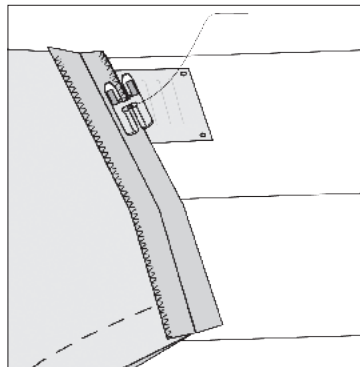

Werk de naden die zichtbaar blijven met een zigzag of locksteek af. Gebruik voor sterk rafelende stoffen een brede korte zigzagsteek en voor minder sterk rafelende stoffen een smalle lange zigzagsteek. Gebruik bij heel dunne stoffen een lange vrij smalle zigzagsteek. Knip niet zichtbare naden eventueel met een kartelschaar af.

Naden uitdunnen

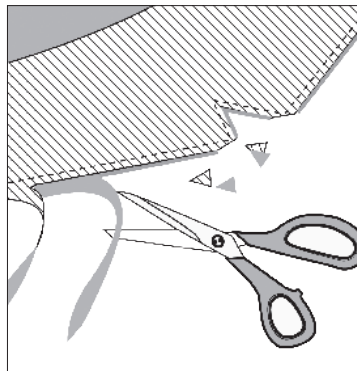

Knip voor het keren van dubbel gestikte delen de naden ongelijk af: de Vlieseline naad op 0,5 cm en de andere naad op 0,75 cm. Knip ook de naden bij de hoekjes schuin langs het puntje af.

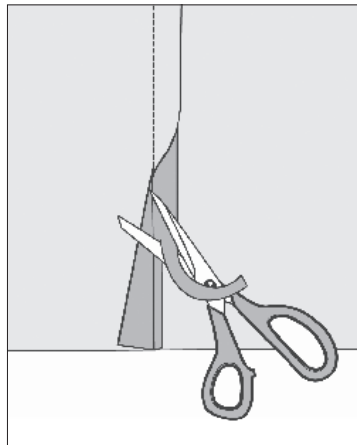

Knip bij dikkere stoffen alle naden, die naar één kant gestreken worden voor het doorstikken ongelijk af. Knip de naad die meteen onder het pand ligt het smalste af. Zo voorkom je een lelijke dikke naad.

Rimpelen

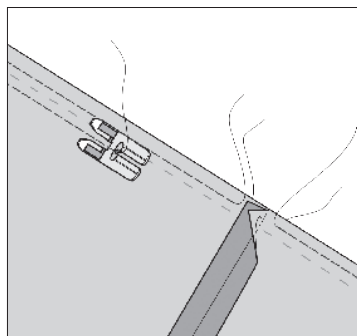

Zet de bovenspanning iets losser. Stik 1 rimpeldraad 3 mm boven- en onder de patroonlijn langs de aangegeven rand.

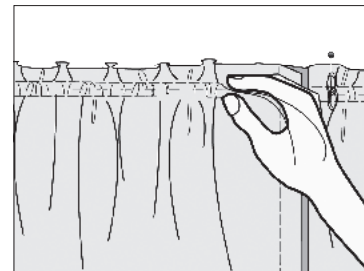

Trek beide rimpeldraden aan en verdeel de rimpels gelijkmatig tot de juiste lengte. Zet aan het einde van de stiksels een speld en sla deze draden in een 8-vorm om de speld, zo blijven de draden tijdelijk vastzitten.

Inzetten mouw

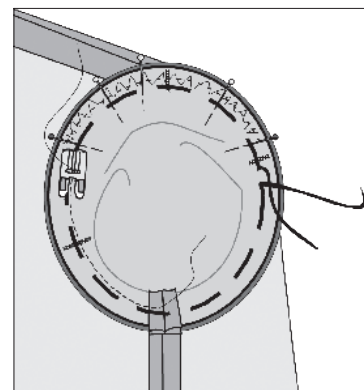

Stik een rimpeldraad langs de patroonlijn in de kop van de mouw; zie 'Rimpelen' hierboven. Speld de onderkant van de mouw, vanaf en tot de inzettekens, in het armsgat. Trek de rimpeldraad aan tot de mouwkop in het armsgat past en zet de rimpeldraden vast. Speld de bovenkant van de mouw verder in het armsgat; houd hierbij de inzettekens op elkaar. Rijg de mouw in het armsgat. Stik de mouw vanaf de onderkant in het armsgat; stik hierbij op de mouw.

